

Karta Produktowa

Produkt

Aparat wężowy sprężonego powietrza

Nr. modelu

SR 507

Nr. zamówienia

H03-0612

Opis

Aparat wężowy sprężonego powietrza SR 507 przeznaczony jest do podłączenia do kapturew SR 520 (M/L), SR 530, SR 561, SR 562 oraz przyłbicy wentylowanej SR 540, SR 540 EX, SR 570, półmaska SR 900, przyłbica spawalnicza SR 590, Kask z wizjerem SR 580, przyłbica spawalnicza/kask w wizjerem SR 584/SR 580. Kombinacja taka umożliwia ochronę dróg oddechowych przy użyciu sprężonego powietrza. SR 507 jest urządzeniem dodatkowym, dzięki czemu, pracując z jednym nagłowiem (kaptur/przyłbica) można wymiennie stosować ochronę przez filtry i pochłaniacze w kombinacji z urządzeniem nawiewowym SR 500/SR 700 lub zaopatrując się w powietrze z aparatu sprężonego powietrza. Urządzenie nadaje się szczególnie do ciężkich, długotrwałych prac, jak również w przypadkach, gdzie istnieje niebezpieczeństwo zatrucia niezidentyfikowanymi lub nie posiadającymi wyraźnych właściwości zapachowo-smakowych substancjami.

SR 507 wykonany jest z materiałów nie wywołujących podczas pocierania elektrostatycznych ładunków, dzięki czemu urządzenie może być stosowane w środowisku zagrożonym wybuchem lub ogniem. Wyposażony jest w miernik przepływu powietrza oraz sygnał alarmowy do stałego i okresowego sprawdzania ilości powietrza. Przy pasku posiada zawór regulacyjny.

Specyfikacja techniczna

	SR 507	EN 14594:2005
Ciśnienie	5–7 bar	≤ 10 bar
Ilość powietrza	175–260 l/min.	-
Sygnał alarmowy przy	< 150 l/min.	-
Temperatura użytkowania	-10 – +55 °C, < 90 % RH	-
Temperatura przechowywania	-20 – +40 °C, < 90 % RH	-
Ciężar bez zaworu regulacyjnego/ z zaworem regulacyjnym	≈ 60 g/560 g	-
Nominalny współczynnik ochrony ¹	200 (3A,3B)	-
Atesty	EN 14594:2005 3A 3B	-

1) Zgodnie z normą EN 529:2005.

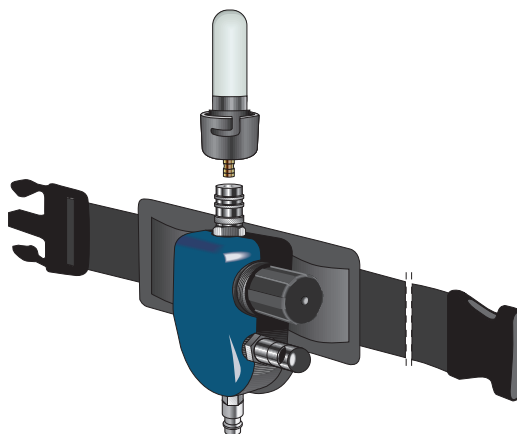

Head Office

Tel: +46 10 484 87 00

Visiting address:
Stockholmsvägen 33
SE-181 33 Lidingö

Factory

Tel: +46 10 484 87 00

Visiting address:
Västergatan 4
SE-341 50 Lagan

Sundström 
www.srsafety.com



- A. SR 520
- B. SR 530
- C. SR 540
- D. SR 540 EX
- E. SR 570
- F. SR 561
- G. SR 562
- H. SR 580
- I. SR 584/SR 580
- J. SR 590
- K. SR 900
- L. Wąż łączący SR 951
- M. Wąż łączący
- N. SR 507
- O. Regulator strumienia powietrza
- P. Wąż sprężonego powietrza